

DIECI



ICARUS

45.14 | 45.17

dieci.com



WYDAJNOŚĆ I PARAMETRY

Model maszyny	ICARUS 45.14 - GD	ICARUS 45.17 - GD
Maksymalny udźwig	4500 kg (9921 lb)	4500 kg (9921 lb)
Maksymalna wysokość podnoszenia	13,4 m (44,0 ft)	16,4 m (53,8 ft)
Maksymalne poziome wysunięcie wysięgnika	9,5 m (31,2 ft)	12,5 m (41,0 ft)
Kąt nachylenia wideł	130°	130°
Siła szarpnięcia	5700 daN (12814 lbf)	9800 daN (22031 lbf)
Siła pociągowa	8645 daN (19435 lbf)	8645 daN (19435 lbf)
Ciężar własny	10990 kg (24229 lb)	11430 kg (25199 lb)
Maksymalny dopuszczalny kąt nachylenia podłoża	40 %	50 %
Prędkość maksymalna (dotycząca koła o maksymalnej dopuszczalnej średnicy)	25 km/h (15,5 mph)	25 km/h (15,5 mph)

WYSIĘGNIK

Model maszyny	ICARUS 45.14 - GD	ICARUS 45.17 - GD
Wychodzenie	12,8 s	12,8 s
Podnoszenie	14,4 s	14,4 s
Wyjście	23,5 s	23,5 s
Chowanie	19,8 s	18 s
Nabieranie	4,2 s	4,2 s
Wysypywanie	2,6 s	2,6 s

SILNIK

Model maszyny	ICARUS 45.14 - GD	ICARUS 45.17 - GD
Marka	Kubota	Kubota
Moc nominalna	55,4 kW (74 HP)	55,4 kW (74 HP)
@rpm	2600 obr./min.	2600 obr./min.
Moc szczytowa	55,4 kW (74 HP)	55,4 kW (74 HP)
@rpm	2600 obr./min.	2600 obr./min.
Konstrukcja	Czterosuwowy	Czterosuwowy
Wtrysk	Elektronika, Common Rail	Elektronika, Common Rail
Liczba i układ cylindrów	4, układ rzędowy	4, układ rzędowy
Pojemność	3331 cm ³ (203 in ³)	3331 cm ³ (203 in ³)
Zużycie	228 g/kWh (375,06 lb/Hp h)	228 g/kWh (375,06 lb/Hp h)
@rpm	2600 obr./min.	2600 obr./min.
Norma dotycząca emisji	Stage V/Tier 4f	Stage V/Tier 4f
Oczyszczanie spalin	DOC+DPF	DOC+DPF
Układ chłodzenia	Płyn	Płyn
Zasysanie	Turbosprężarka chłodnica końcowa	Turbosprężarka chłodnica końcowa
Filtr powietrza	Nagrzewanie wstępne powietrza oraz filtr wstępny powietrza z odpylaczem	Nagrzewanie wstępne powietrza oraz filtr wstępny powietrza z odpylaczem

UKŁAD PRZENIESIENIA NAPĘDU

Model maszyny	ICARUS 45.14 - GD	ICARUS 45.17 - GD
Rodzaj układu przeniesienia napędu	Hydrostatyczna z elektronicznym sterowaniem z pompą o zmiennym natężeniu przepływu z funkcją ECO	Hydrostatyczny, z pompą o zmiennej wydajności
Silnik hydrauliczny	Hydrostatyczny, z automatyczną przekładnią bezstopniową CTV	Hydrostatyczny, z automatyczną przekładnią bezstopniową CTV
Zmiana kierunku jazdy	Ze sterowaniem elektronicznym	Ze sterowaniem elektronicznym
Pedał ruchu precyzyjnego (inching)	Pedał elektroniczny do kontrolowanej jazdy	Pedał elektroniczny do kontrolowanej jazdy
Skrzynia biegów	Dwubiegowa, serwoosterowana	Dwubiegowa, serwoosterowana

MOSTY Z MECHANIZMEM RÓŻNICOWYM

Model maszyny	ICARUS 45.14 - GD	ICARUS 45.17 - GD
Rodzaj osi	2 kierowane, z 4 planetarnymi przekładniami redukcyjnymi	2 kierowane, z 4 planetarnymi przekładniami redukcyjnymi
Rodzaj sterowania	4 koła / skręt obu osi w tym samym kierunku/ 2 koła	4 koła / skręt obu osi w tym samym kierunku/ 2 koła
Most przedni	Z poziomowaniem poprzecznym sterowanym z kabiny	Z poziomowaniem poprzecznym sterowanym z kabiny
Most tylny	Wahliwa	Wahliwa
Hamowanie zasadnicze	W kąpielii olejowej ze wspomaganiami na osi tylnej i przedniej, z podwójną instalacją hydrauliczną	W kąpielii olejowej ze wspomaganiami na osi tylnej i przedniej, z podwójną instalacją hydrauliczną
Hamulec postojowy	Podciśnieniowy ze sterowaniem elektrycznym	Podciśnieniowy ze sterowaniem elektrycznym

INSTALACJA HYDRAULICZNA

Model maszyny	ICARUS 45.14 - GD	ICARUS 45.17 - GD
Rodzaj pompy hydraulicznej	Pompa zębata układu wspomaganiania kierownicy i układu ruchu	Pompa zębata układu wspomaganiania kierownicy i układu ruchu
Wydajność pompy hydraulicznej	102 l/min (26,9 gal/min)	102 l/min (26,9 gal/min)
Maksymalne ciśnienie robocze	27 MPa (3916 psi)	27 MPa (3916 psi)
Sterowanie rozdzielacza	Joystick elektryczny 4in1 proporcjonalny z FNR	Joystick elektryczny 4in1 proporcjonalny z FNR
Rodzaj rozdzielacza	Rozdzielacz 4in1 full electric	Rozdzielacz 4in1 full electric
Stopy podpór stabilizujących	2 ze sterowaniem proporcjonalnym i niezależnie z kabiny	2 ze sterowaniem proporcjonalnym i niezależnie z kabiny

POZIOM OLEJÓW I PŁYNÓW

Model maszyny	ICARUS 45.14 - GD	ICARUS 45.17 - GD
Instalacja hydrauliczna (razem)	174 l (45,97 gal)	174 l (45,97 gal)
Zbiornik paliwa	120 l (31,70 gal)	120 l (31,70 gal)
Zbiornik AdBlue	20 l (5,28 gal)	20 l (5,28 gal)

OPONY

Model maszyny	ICARUS 45.14 - GD	ICARUS 45.17 - GD
Opony standardowe	405/70-24	405/70-24

WYMIARY

Model maszyny	ICARUS 45.14 - GD	ICARUS 45.17 - GD
A	390 mm (15,4 in)	390 mm (15,4 in)
B	1900 mm (74,8 in)	1960 mm (77,2 in)
C	3050 mm (120,1 in)	3050 mm (120,1 in)
D	1255 mm (49,4 in)	1255 mm (49,4 in)
E1	2805 mm (110,4 in)	2805 mm (110,4 in)
F	4890 mm (192,5 in)	4890 mm (192,5 in)
G	6200 mm (244,1 in)	6260 mm (246,5 in)
H	2530 mm (99,6 in)	2530 mm (99,6 in)
I	960 mm (37,8 cala)	960 mm (37,8 cala)
L	1970 mm (77,6 in)	1970 mm (77,6 in)
L1	6340 mm (249,6 in)	6455 mm (254,1 in)
K01	32°	32°
K03	10°	10°
K06	147°	147°
K07	14°	14°
K08	120°	120°
M	2390 mm (94,1 in)	2390 mm (94,1 in)
M1	2030 mm (79,9 in)	2030 mm (79,9 in)
O1	7400 mm (291,3 in)	7465 mm (293,9 in)
P	1405 mm (55,3 cala)	1405 mm (55,3 cala)
P1	50 mm (2,0 cala)	50 mm (2,0 cala)
Q	4140 mm (163,0 in)	4140 mm (163,0 in)
Q1	1200 mm (47,2 cala)	1200 mm (47,2 cala)
R	4140 mm (163,0 in)	4140 mm (163,0 in)
R1	1220 mm (48,0 in)	1220 mm (48,0 in)
S	1800 mm (70,9 in)	1800 mm (70,9 in)
S1	120 mm (4,7 cala)	120 mm (4,7 cala)
T	155 mm (6,1 cala)	98 mm (3,9 in)
T1	5635 mm (221,9 in)	5675 mm (223,4 in)
U1	4230 mm (166,5 in)	4275 mm (168,3 in)
V1	10260 mm (403,9 in)	10360 mm (407,9 in)

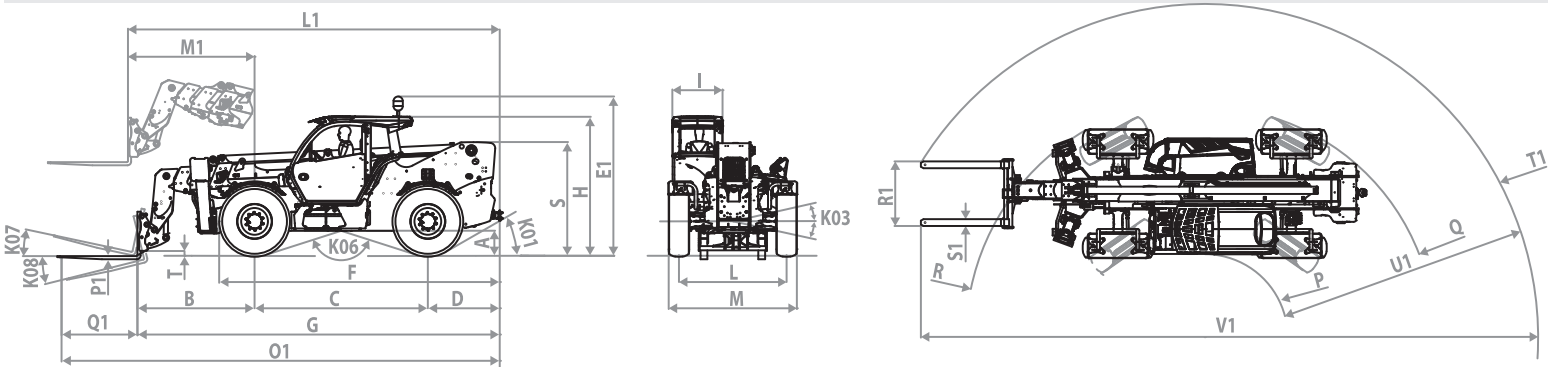

ON DEMAND

45.14

ON DEMAND

45.17